

Cubitt



Cubitt Jr.

USER MANUAL

Please read the manual before use.

- ◆ **The information in this document won't be modified or extended in accordance with any notice.**
- ◆ **The watch should be charging 3 hours at least before use.**

1. Caution:

1.1 Waterproof and dustproof

The watch supports waterproof and dustproof. Please follow below guidelines to maintain the waterproof and dustproof function. Otherwise your device might be damaged.

- Do not use watch under the strong pressure water.
- Do not use watch when diving, snorkeling or other sports in turbulent water.
- Please dry your hands or watch fully before operating.
- If the watch is exposed to water, please dry it fully with soft cloth. If it is exposed to other liquids (such as salt water, pool water, soapy water, oil, perfume, sunscreen, hand sanitizer) or chemicals (such as cosmetics), please wash it with clean water and dry it fully with soft cloth. Do not follow these instructions may damage its performance and appearance.

- If the watch is dropped or hit, the waterproof and dustproof function may be damaged.
- Do not disassemble your watch. The waterproof and dustproof function may be damaged.
- Do not use watch in extremely high or low temperature environments.
- Do not use blowers and other heated equipment to dry the watch.
- In sauna room, the waterproof function may be damaged.

1.2 Cleaning and management of Cubitt Jr.

Follow the below points to ensure that Cubitt Jr. is operating normally and looks good. Otherwise, maybe damage Cubitt Jr. and cause skin irritation.

- Protect watch from dust, sweat, ink, oil and chemical products (such as cosmetics, antibacterial sprays, hand sanitizers, detergents, and insecticides). Otherwise, the internal and external parts may be damaged or causes performance degradation. If Cubitt Jr. is stained with above substances, please clean it with lint-free soft cloth.
- When cleaning Cubitt Jr., do not use soap, detergent, abrasive materials, compressed air, ultrasonic waves or external heat sources. Otherwise, Cubitt Jr. may be damaged. Soap, detergent, hand sanitizer, or detergent residue may cause skin irritation.

- After exercising or sweating, please clean your wrist and strap. Use water to clean Cubitt Jr. and dip a small amount of alcohol to wipe, then dry it thoroughly.
- If Cubitt Jr. is stained or infiltrated with other objects, please use wet soft toothbrush to clean it.

1.3 If you are allergic to material on Cubitt Jr., please pay attention when using

- Manufacturer conducted testing about hazardous materials on Cubitt Jr. by internal and external certification agency, including testing of all materials contact skin, skin toxicity testing, and wearing testing.
- Cubitt Jr. contains nickel. If your skin is very sensitive or you are allergic to the materials on Cubitt Jr., please take necessary precautions.
 - Nickel: Cubitt Jr. contains a small amount of nickel. The content is lower than the reference value of European REACH regulations. You will not be exposed to the nickel in Cubitt Jr. and our device has passed the international certification test. However, if you are allergic to nickel, please use Cubitt Jr. with caution.
- All materials used on Cubitt Jr. comply with relevant inspection standards such as REACH and RoHS.

2. Product specification

Model	Cubitt Jr.
CPU	RTL8762D
ARM	Cortex-M0 53MHz
Memory	RAM 128KB + ROM 128Mb
Full touch screen	1.52" IPS 240*283 big screen
Bluetooth version	5.0
Battery	Lithium-ion 3.7V/180mAh
Function	IP68 waterproof, Games, Heart Rate, Sleep, Daily activity, Sports tracking, 500+ Dials Push, DIY favorite dial customized, 7 days weather forecast, Notification (Ins/Facebook/Skype/WhatsApp etc.), 2 styles choose
Other features	Timer, do not disturb mode, screen lock, alarms, battery saving mode, show time setting, multi-Languages supported, changeable strap

3.Product details

3.1 Charge your watch

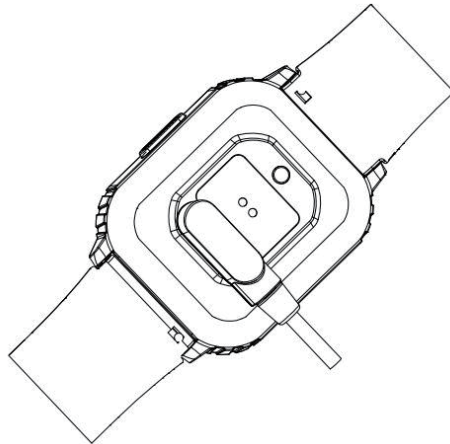

Connect and charge the watch according to the picture. It needs to be charged to activate the watch when it is started for the first time.

Notice: Do not use a charger exceeding 5V 2A for charging.

3.2 Operate your watch



(1) Power on: When the watch is Off status, press and hold the power

button for 5 seconds to turn it on. The home screen of the watch will be displayed after booting.

(2) Touch screen operation: From the home screen, swipe to the left to the menu screen, then tap the function icon to enter the corresponding sub-menu.

(3) Wake up screen: When the watch screen is Off status, you can press the power button to wake up the screen. If the Gesture control button is turned on in the APP, you can also wake up the screen by turning the wrist.

(4) Shutdown: Click the Setting icon, click System - Shut down, click



to shut down.

3.3 Replace the strap

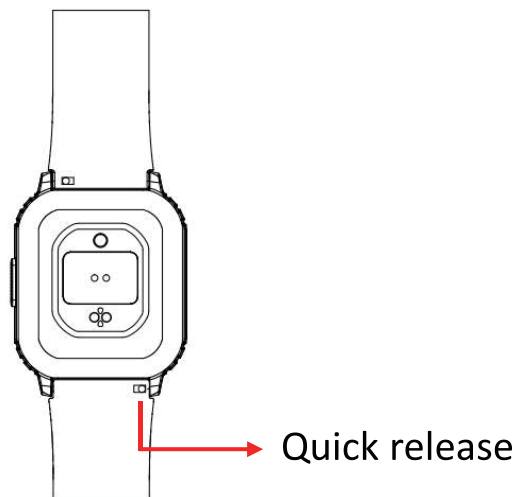

Remove the strap from the watch by sliding the quick release on the strap.

4. Products quick into

4.1 Products quick into

(1) Long press the main interface to enter the home page thumbnail.

You can view it left and right, click touch to switch the home page.

(2) Swipe to the right: Display the games list.

(3) Swipe down: Display Battery, Bluetooth, Date, and shortcut icons.

(4) Swipe up: Storage information.

(5) Swipe to the left: Display Daily activity, Sports, Heart rate, Temperature, etc., click to enter the corresponding function, right stroke to return to the previous level.

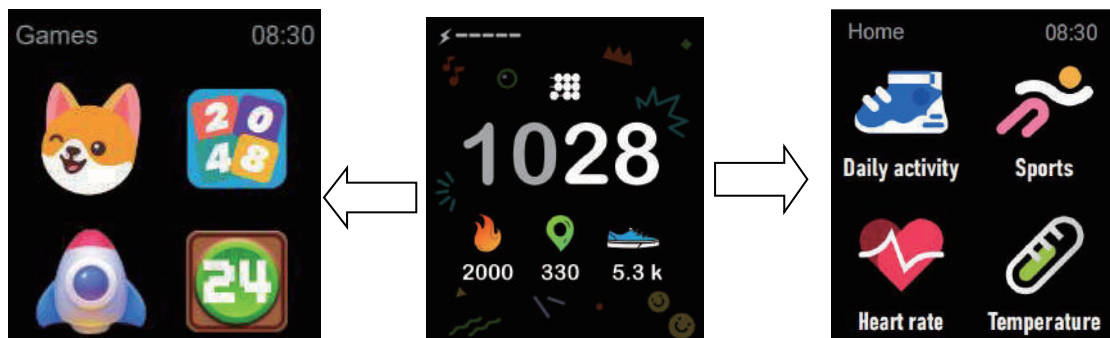

Setting Menu style method:

You can choose the **Menu Style** from menu screen:

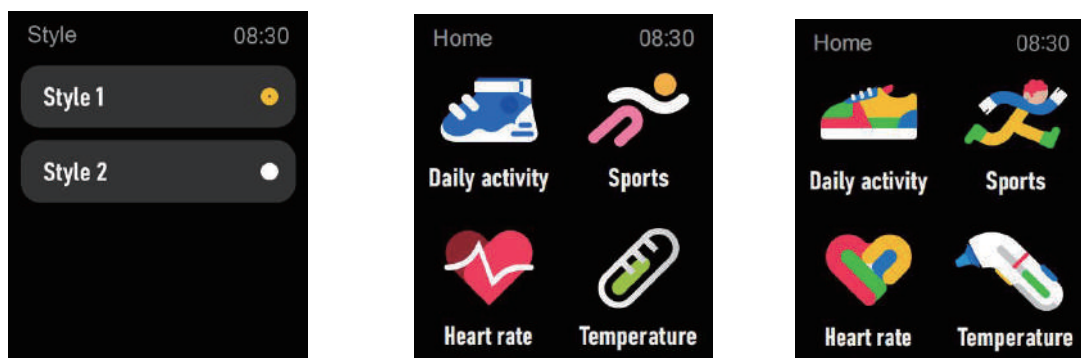

4.2 Clock Display

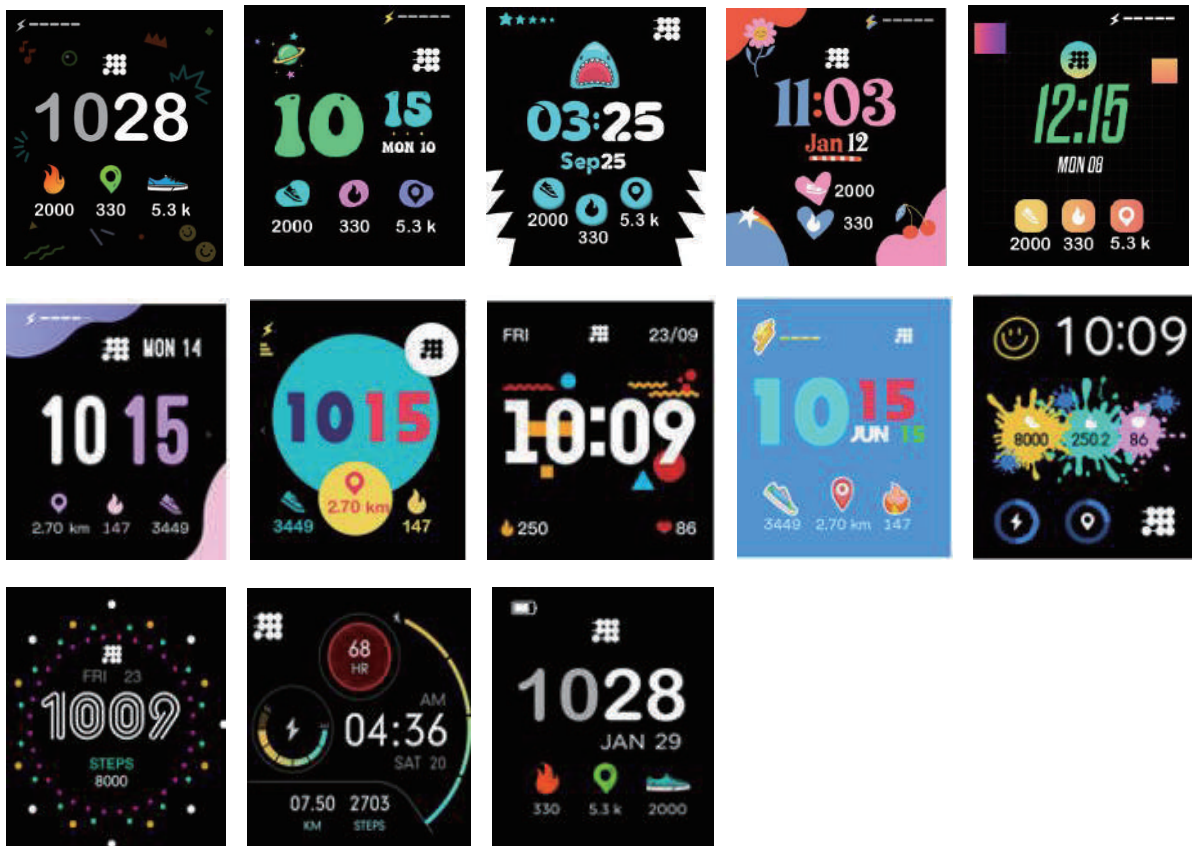

Setting method:

When the watch in clock mode, please long press on the middle screen and set different clock interfaces if you like.

4.3 Child lock

Setting path: in the APP "Personal center" - "Device" - "Child lock".

You can turn on the Child lock or Games lock after setting a password to prevent your children from overusing. If the Child lock is turned on, a password is required when using the watch.

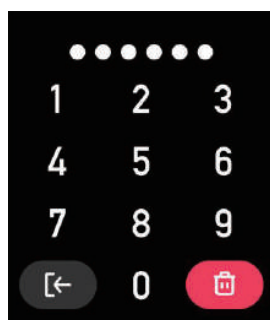

5.Product quick use

5.1 Download and install App

You can set up the watch through the "Cubitt Jr + Teens" App for iOS or Android devices. You need download and install the "Cubitt Jr + Teens" App from APP Store or Google Play Store:



Or you can scan the following QR code to download the app:



Andriod+iOS

5.2 Connection and Synchronize data

Turn on the Bluetooth and GPS on your mobile phone.

5.2.1 Bluetooth connection

(1) Install and open "Cubitt Jr + Teens"App.

(2) In the home page, press "Personal center" - "Device" menu to

Searching for nearby devices page.

(3) Press "More" to searching device, select product mode Cubitt Jr. and click "Action" to bind watch as below.

In "Setting" menu on the watch - find "System" - "System version" to check the watch Bluetooth name.

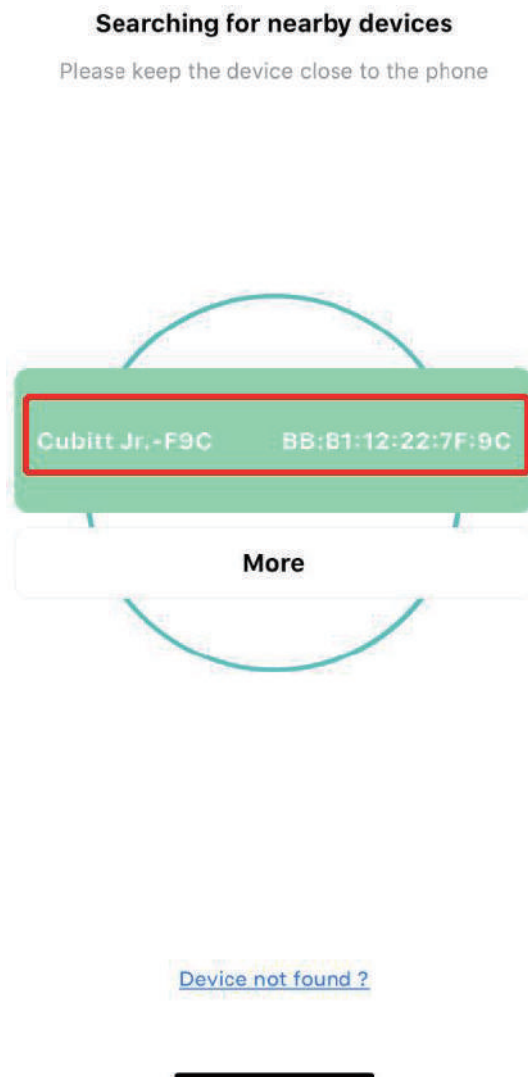
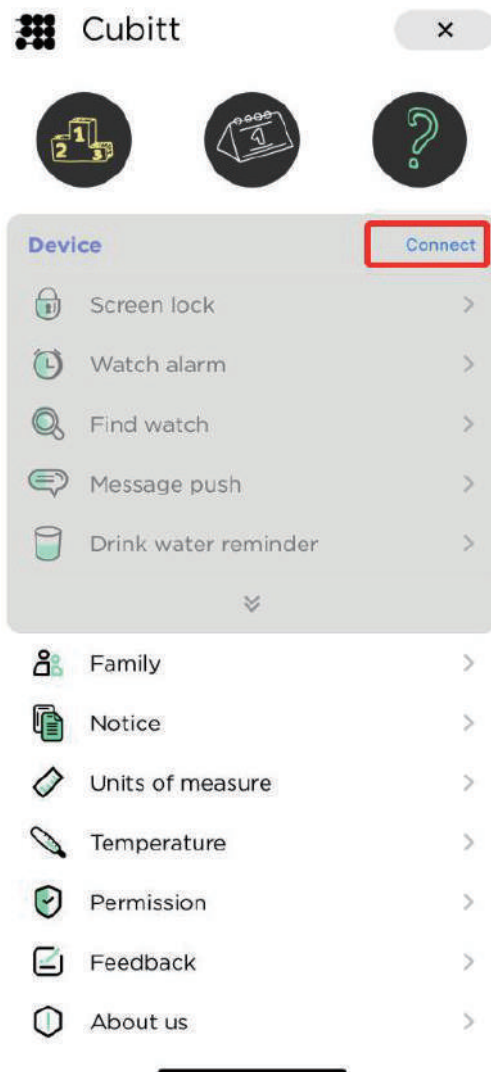

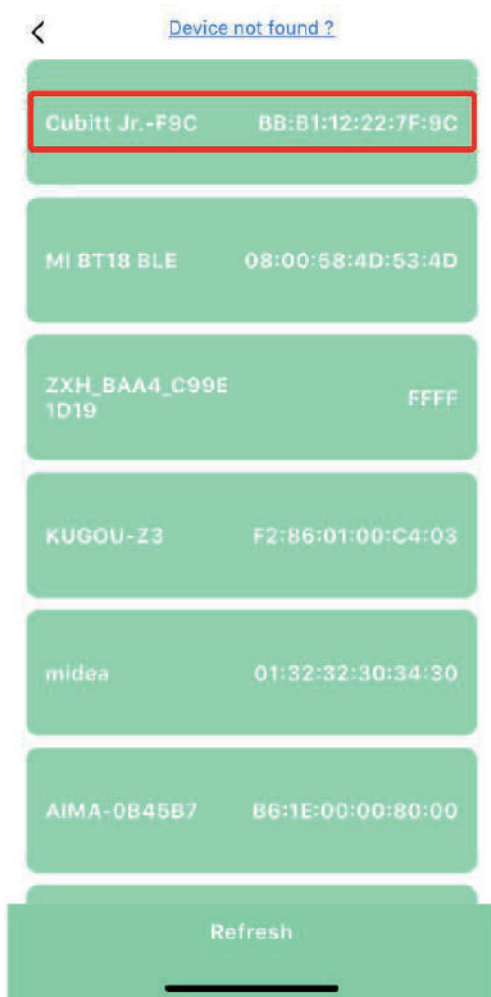

After connected successfully, shown as the icon in the watch status bar: 

Notice:

* If your phone is iOS system, you need agree to pair with your phone and display your iPhone notifications. The Bluetooth menu of the phone interface displays Cubitt Jr. connected successfully as below picture shows.

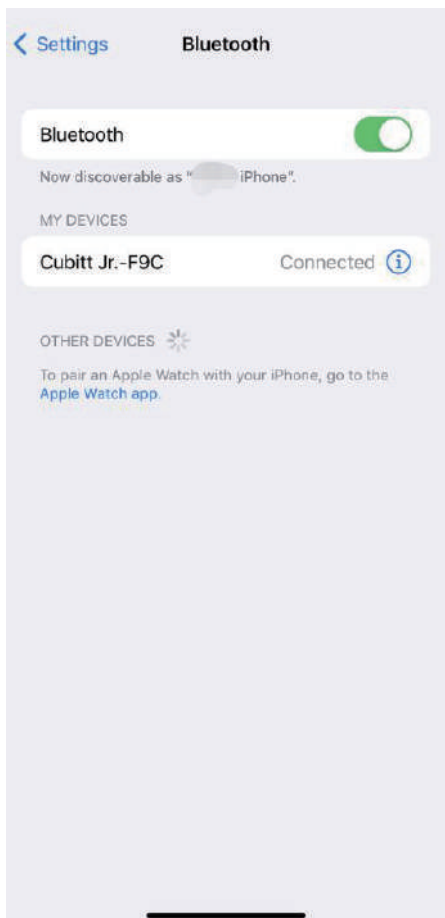
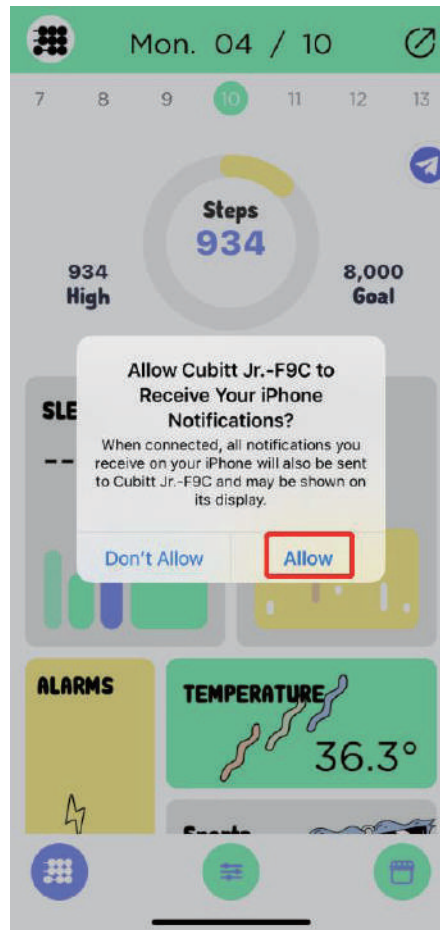
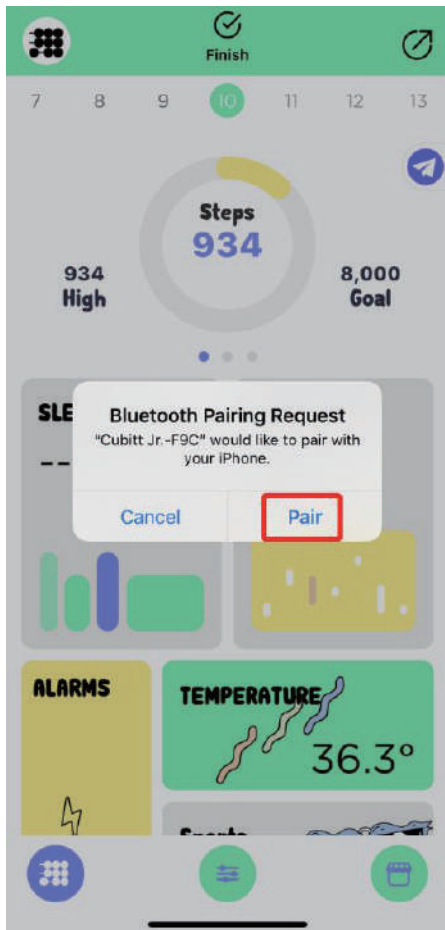

* During binding process, "Cubitt Jr + Teens" will prompt you to

enable GPS and Bluetooth, and authorize "Cubitt Jr + Teens" to get access to the GPS on your mobile phone. Please agree to all the permission prompts.

* iPhone will not prompt you with any information unless you complete Bluetooth pairing on your Cubitt Jr. watch in the built-in Bluetooth in your mobile phone after binding.

5.2.2 Synchronizing data

Pair your watch with "Cubitt Jr + Teens" App, open App, in the home page screen, swipe down or click the Sync icon to synchronize data.

Your data will be shown on App accordingly.

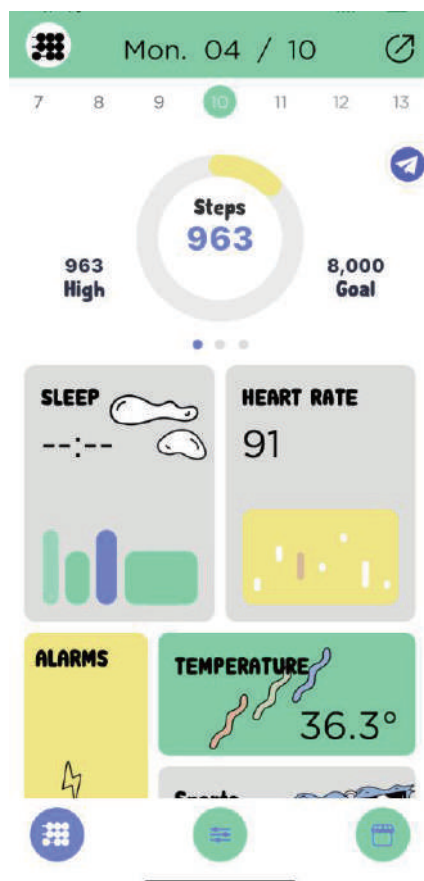

Notice:

* Wrong operation: Pair the watch directly with the Bluetooth in your mobile phone's settings.

* Please don't shut the Bluetooth notify service when you are clearing software by background or close background application software. It will affect the sync function between watch and phone if shut it.

* If you want your watch to receive third-party notifications, you need to turn on the notification permissions.

5.3 Basic functions

5.3.1 Daily activity

The watch will display the user's total number of steps on the day, walking distance, calories burned on the same day, and the data will be cleared at 0 o'clock (midnight) every day.

5.3.2 Sports

In sports mode: the single-point function icon allows you to enter sports modes such as Walking, Running, Climbing, Riding, Basketball, Football, Baseball, Tennis, Rope skipping and Free sports.

5.3.3 Heart rate

(1) Function introduction: The watch will measure the user's heart rate under the heart rate measurement interface. After the test is completed, the vibration will display the result. After no operation, the screen will automatically go out.

(2) Operating instructions: Swipe to the left on the main interface and click the heart rate static icon to switch to the heart rate measurement interface. Once the interface is entered, the measurement will start. During the measurement, the interface value will be zero. After the measurement is completed, the value will be displayed.

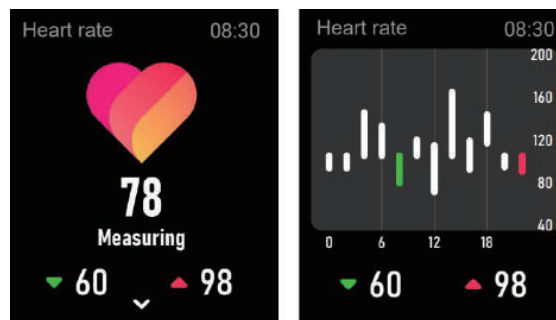

5.3.4 Temperature

(1) Function introduction: The watch will measure the user's temperature under the temperature measurement interface. After the test is completed, the vibration will display the result.

(2) Operating instructions: Swipe to the right on the main interface and click the temperature static icon to switch to the temperature measurement interface. Once the interface is entered, the measurement will start. The first row of data is for Body surface temperature, it is changed in real time. The second row of data is for Body temperature, measuring 60s to complete the measurement. During the measurement, the interface value will be show "--°". After the measurement is completed, the value will be displayed.

Remark: During testing body temperature, environment temperature requires within 18-30°C.

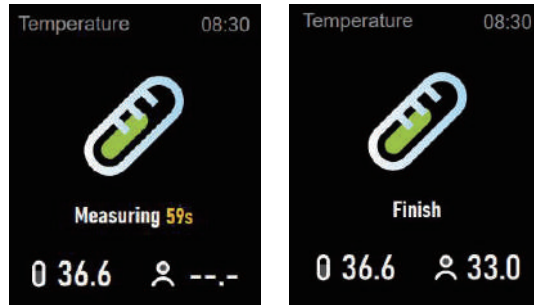

5.3.5 Games

There are 8 games in the watch which are fun and you can choose one to play. You can also download games through the "Cubitt Jr + Teens" App.

5.3.6 Alarms

You can set alarms in the APP, the watch will show the alarms information. When the alarm time is up, the watch will pop up a reminder icon. In the APP alarms setting, if you allow to operate the alarms On/Off in watch, you can also open or close it in the watch.

5.3.7 Sport habit

You can set up 30 minutes daily exercise reminder to form your good habit.

5.3.8 Sports record

If you have done any sports and saved, in this function will show the information of sports record.

5.3.9 Sleep

(1) Function introduction: The watch will display the user's sleep time the night before. (Sleep measurement time 21:30 - 12:00 next day)

(2) Operation instructions: Swipe the main interface left and right, click sleep to switch to the sleep interface, you can view the sleep time of the previous day.

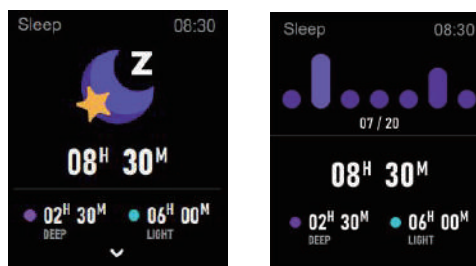

5.3.10 Date&time

You can set the time, set the date, choose the time display mode.

5.3.11 Blood pressure

Switch to the blood pressure interface, once you enter the blood pressure interface, the bracelet will start measuring blood pressure, during the measurement process (for about 30s).

5.3.12 Blood oxygen

Switch to the blood oxygen interface , once you enter the blood

oxygen interface , the bracelet start measuring blood oxygen, during the measurement process (for about 30s).



5.3.13 Calculator

The numerical input is in the upper limit of 7 digits (input of negative numbers is not processed), and the result of the calculation is within the upper limit of 8 digits. If the result exceeds the calculated value, it will be displayed with "-----" that cannot be calculated.

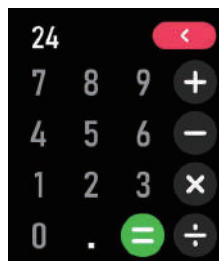

5.3.14 Weather

After connected with APP, the watch will show local weather information.

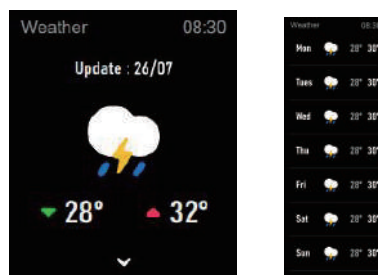

5.3.15 Timer

Switch to the timer interface, click to start timing. During the timing, you can start/pause/reset switching with a single touch.

Switch to the stopwatch interface, you can choose 1min, 5min, 10min, or set any time you want to use countdown function. You can

start/pause/reset switching with a single touch.

5.3.16 Music

After connected with the Bluetooth, you can manipulate Mobile to play music and adjust the volume, voice will come out from mobile phone.

5.3.17 Style

The UI include **Style1** and **Style2**, you can choose different style to show.

5.3.16 Setting

- **Language:** Including different languages you can choose.
- **Screen display:** Including **Change dial, Brightness, Screen time, Turn wrist wake** setting.
- **Do not disturb:** Set enter or exit do not disturb mode.
- **Vibration:** Set vibration intensity.
- **Battery:** Show the battery power, set **Power saving** mode.
When you open it, the watch Bluetooth will be disconnected.
- **Unit setting:** Set units or temperature unit.
- **System:** Including **System version, Reset, Shut down** settings.

6. Caveat

Please note that Cubitt smartwatches are not intended for medical purposes. While they offer various features and functionalities that can enhance your everyday life and promote an active lifestyle, they should not be relied upon as medical devices. If you have any specific health concerns or require medical monitoring, we recommend consulting with a healthcare professional.

Cubitt



Cubitt Jr.

MANUAL DE USUARIO

Por favor, lea el manual antes de usar el reloj.

- ◆ **La información en este documento puede ser modificada o extendida sin previo aviso.**
- ◆ **El reloj debe cargarse durante dos horas antes de su uso.**

1.Precaución:

1.1 Resistente al agua y al polvo

·El reloj es resistente al agua y al polvo. Siga las siguientes pautas para mantener la función impermeable y a prueba de polvo. De lo contrario, su dispositivo podría resultar dañado.

- No use el reloj bajo agua a presión fuerte.
- No utilice el reloj al bucear, al hacer esnórquel u otros deportes en aguas turbulentas.
- Seque sus manos o mire completamente antes de operar.
- Si el reloj está expuesto al agua, séquelo completamente con un paño suave. Si está expuesto a otros líquidos (como agua salada, agua de piscina, agua con jabón, aceite, perfume, protector solar, desinfectante de manos) o productos químicos (como cosméticos), lávelo con agua limpia y séquelo completamente con un paño suave. Si no cumple estas instrucciones puede dañar su rendimiento y apariencia.

- Si el reloj se cae o se golpea, la función resistente al agua y al polvo puede dañarse.
- No utilice el reloj en entornos con temperaturas extremadamente altas o bajas.
- No utilice sopladores ni otros equipos calientes para secar el reloj.
- En la sala de sauna, la función impermeable puede dañarse.

1.2 Limpieza y manejo de Cubitt Jr.

Siga los puntos a continuación para asegurarse de que Cubitt Jr. esté funcionando normal y se vea bien. De lo contrario, puede dañar su Cubitt Jr. y causar irritación de la piel.

- Proteja el reloj del polvo, el sudor, la tinta, el aceite y los productos químicos (como cosméticos, aerosoles antibacterianos, desinfectantes para manos, detergentes e insecticidas). De lo contrario, las partes internas y externas pueden dañarse o provocar una degradación del rendimiento. Si Cubitt Jr. está manchado con las sustancias anteriores,

límpielo con un paño suave que no suelte pelusa.

- Al limpiar Cubitt Jr., no use jabón, detergente, materiales abrasivos, aire comprimido, ondas ultrasónicas o fuentes de calor externas. De lo contrario, el reloj podría dañarse. Los residuos de jabón, detergente, desinfectante de manos o detergente pueden causar irritación de la piel.

- Después de hacer ejercicio o sudar, limpie su muñeca y correa. Use agua para limpiar Cubitt Jr. y sumerja una pequeña cantidad de alcohol para limpiar, luego séquelo completamente.
- Si Cubitt Jr. está manchado o infiltrado con otros objetos, use un cepillo de dientes suave y húmedo para limpiarlo.

1.3 Si es alérgico al material de Cubitt Jr., preste atención al usarlo

- El fabricante realizó pruebas sobre materiales peligrosos en Cubitt Jr. por parte de la agencia de certificación interna y externa, incluidas las pruebas de todos los materiales en contacto con la piel, las pruebas de toxicidad cutánea y las pruebas de uso.
- Cubitt Jr. contiene níquel. Si su piel es muy sensible o es alérgico a los materiales de Cubitt Jr., tome las precauciones necesarias.
 - Níquel: Cubitt Jr. contiene una pequeña cantidad de níquel. El contenido es inferior al valor de referencia de la normativa REACH europea. No estará expuesto al níquel en Cubitt Jr. y nuestro dispositivo ha pasado la prueba de certificación internacional. Sin embargo, si es alérgico al níquel, utilice Cubitt Jr. con precaución.
- Todos los materiales utilizados en Cubitt Jr. cumplen con los estándares de inspección relevantes como REACH y RoHS.

2. Especificaciones del producto

Modello	Cubitt Jr.
CPU	RTL8762D
ARM	Cortex-M0 53MHz
Memoria	RAM 128KB + ROM 128Mb
Pantalla táctil capacitiva	1.52" IPS 240*283 big screen
Bluetooth versión	5.0
Batería	Lithium-ion 3.7V/180mAh
Función	IP68 impermeable, Juegos, Ritmo cardiaco, Dormir, Actividad diaria, 500+ Dials Push, DIY favorito dial personalizado, 7 días pronóstico del tiempo, notificación (Ins/Facebook/Skype/WhatsApp etc.), 2 estilos de elegir
Otras características	Temporizador, no perturbar el modo, bloqueo de pantalla, Alarmas, modo de ahorro de batería, Ajuste de hora de presentación, compatible con varios idiomas, Cintas intercambiables

3. Detalles de producto

3.1 Carga tu reloj

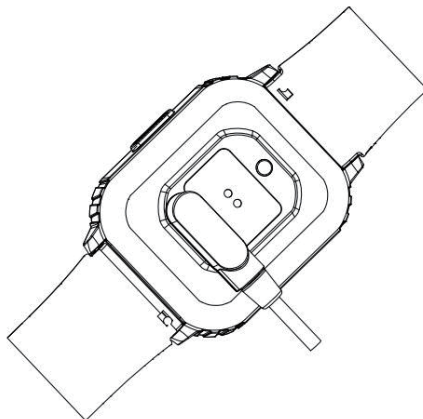

Conecte y cargue el reloj de acuerdo con la imagen. Debe cargarse para activar el reloj cuando se inicia por primera vez.

Aviso: No use un cargador que exceda los 5V 2.1A para cargar.

3.2 Opere su reloj



(1) Encendido: Cuando el reloj esté apagado, mantenga presionado el botón de encendido durante 5 segundos para encenderlo. La pantalla de inicio del reloj se mostrará después del inicio.

(2) Operación de pantalla táctil: Desde la pantalla de inicio, deslícese hacia la derecha hasta la pantalla del menú, luego toque el ícono de función para ingresar al submenú correspondiente.

(3) Despertar pantalla: Cuando la pantalla del reloj está apagada, puede presionar el botón de encendido para activar la pantalla. Si el botón de control por gestos está activado en la APLICACIÓN, también puede activar la pantalla girando la muñeca.

(4) Cerrar: Haga clic en el icono Configuración, haga clic en Sistema -

Apagar, haga clic en  para desconectar.

3.3 Reemplazar la correa

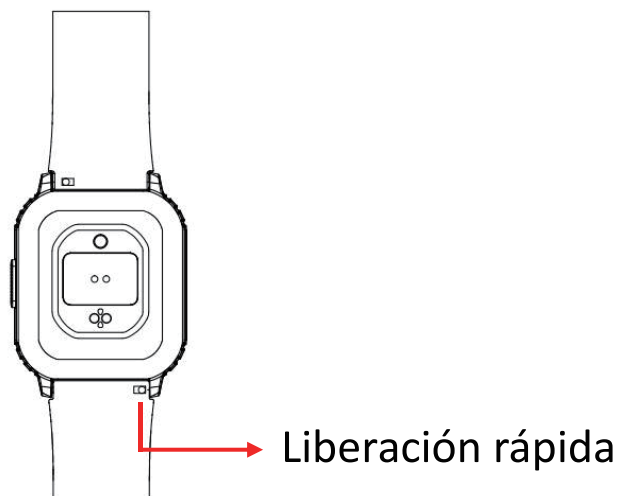

Retire la correa del reloj deslizando el cierre rápido de la correa.

4. Productos de entrada rápida

4.1 Productos de entrada rápida

(1) Mantenga presionada la interfaz principal para ingresar a la

miniatura de la página de inicio. Puede verlo de izquierda a derecha, haga clic en tocar para cambiar la página de inicio.

(2) desliza hacia la derecha: muestra la lista de juegos.

(3) desliza hacia abajo: muestra la batería, Bluetooth, fecha e iconos de acceso directo.

(4) deslice hacia arriba: información de almacenamiento.

(5) deslice a la izquierda: mostrar la actividad diaria, deportes, frecuencia cardíaca, temperatura, etc, haga clic para entrar en la función correspondiente, movimiento derecho para volver al nivel anterior.

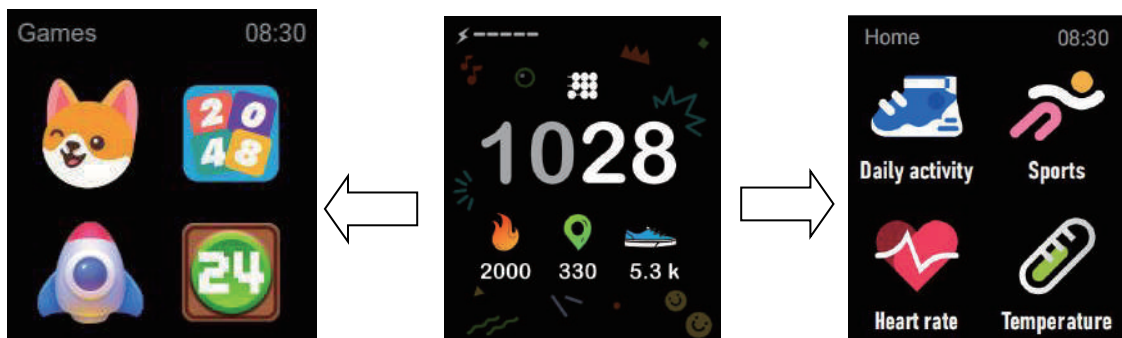

Establecer el estilo del menú método:

Puede elegir el estilo del menú desde la pantalla del menú:

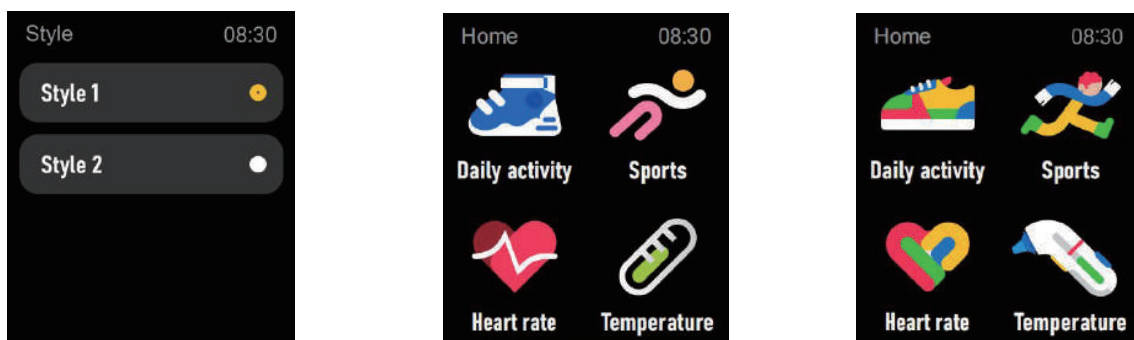

4.2 Visualización del reloj



Método de ajuste:

Enciende el reloj, cuando la pantalla este en modo reloj, por favor mantenga presionado la pantalla central y configurar diferentes interfaces de reloj que desea.

4.3 Bloqueo para niños

Configuración: en la página de inicio de la APLICACIÓN, "navegación" - "Dispositivo" - "Bloqueo para niños". Puede activar el bloqueo para niños después de establecer una contraseña para evitar que sus hijos la utilicen en exceso. Si el bloqueo para niños está activado, se requiere una contraseña para usar el reloj.

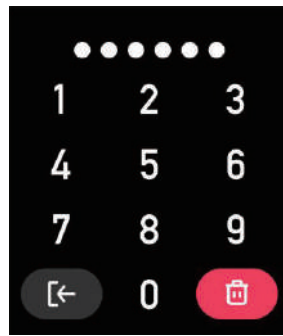

5. Uso rápido del producto

5.1 Descargar e instalar

Tienes que descargar e instalar la aplicación " Cubitt Jr+Teens " del APP Store o Google Play Store:



También puede escanear el siguiente código QR para descargar la aplicación:



Andriod+iOS

5.2 Conexión y sincronización de datos

Encienda el Bluetooth y el GPS de su teléfono móvil.

5.2.1 Conexión Bluetooth

(1) instalar y abrir la aplicación "Cubitt Jr+Teens".

(2) en la página de inicio, pulse "centro Personal" - menú "dispositivo" para buscar la página de dispositivos cercanos.

(3) pulse "More" (más) en el dispositivo de búsqueda, seleccione product mode Cubitt Jr. y haga clic en "Action" (acción) para vincular el reloj de la siguiente manera.

En el menú "configuración" en el reloj - buscar "sistema" - "versión del sistema" para comprobar el nombre del reloj Bluetooth.

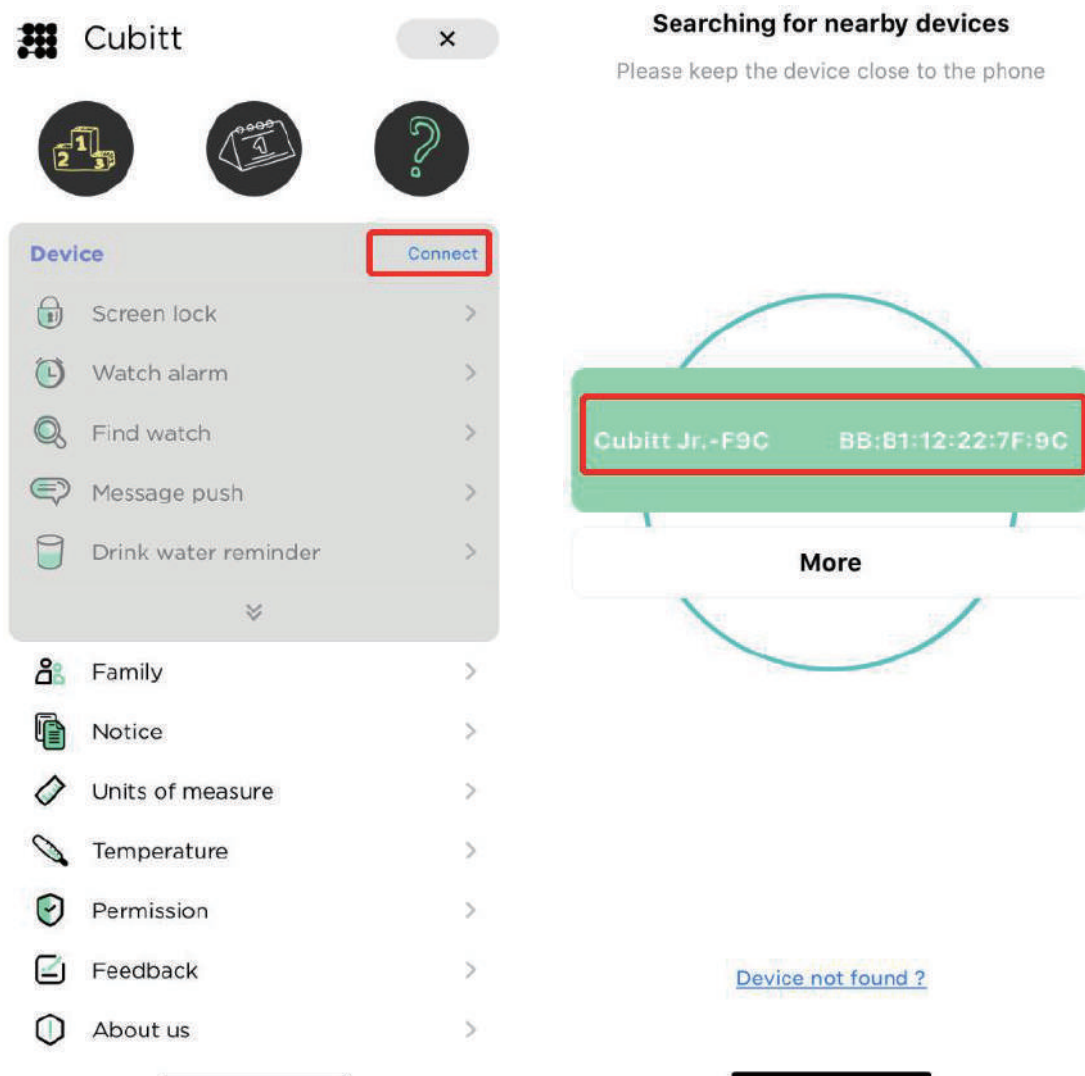



Después de haber conectado correctamente, se muestra como el icono en la barra de estado del reloj: 

Aviso:

* Si su teléfono es el sistema iOS, es necesario estar de acuerdo en emparejar con el teléfono y mostrar las notificaciones de su iPhone. El menú Bluetooth de la interfaz del teléfono muestra Cubitt Jr. conectado con éxito como muestra la imagen de abajo.

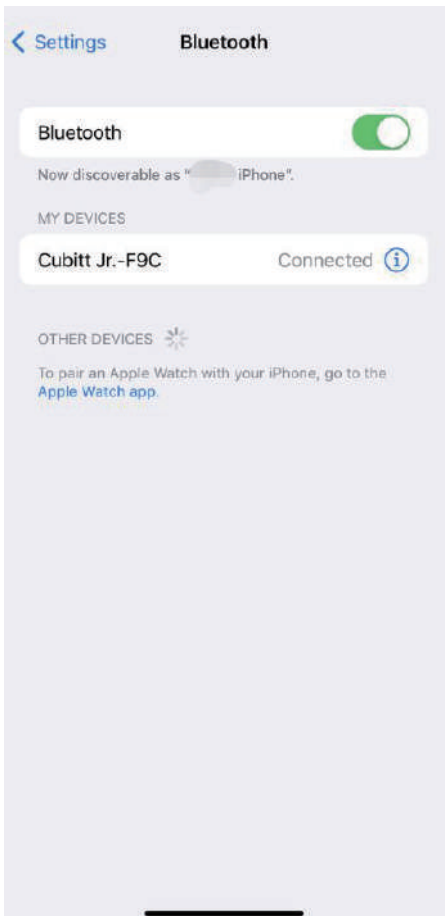
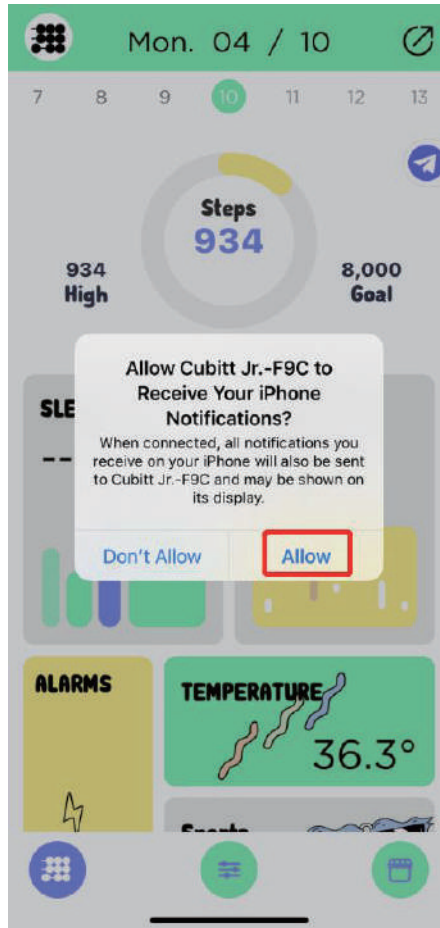
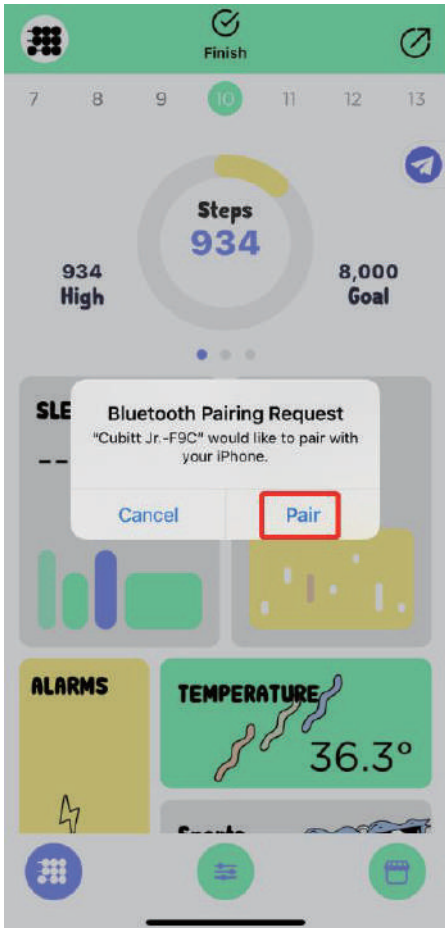

* Durante el proceso de enlace, "Cubitt Jr+Teens" le pedirá que active GPS y Bluetooth, y autoriza a "Cubitt Jr+Teens" para tener acceso al GPS en su teléfono móvil. Por favor, acepte todas las indicaciones de permiso.

* iPhone no le pedirá que con cualquier información a menos que completar la vinculación Bluetooth en su reloj Cubitt Jr. en el Bluetooth incorporado en su teléfono móvil después de la vinculación.

5.2.2 sincronización de datos

Combine su reloj con la aplicación "Cubitt Jr+Teens", abra la aplicación, en la pantalla de la página de inicio, deslice hacia abajo o haga clic en el icono de sincronización para sincronizar datos. Sus datos se mostrarán en la aplicación en a.

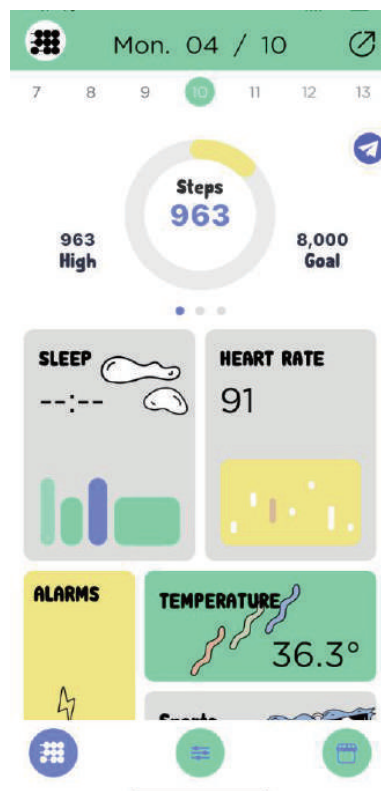

Aviso:

* operación incorrecta: empareja el reloj directamente con el Bluetooth en la configuración de su teléfono móvil.

* por favor, no cierre el servicio de notificación de Bluetooth cuando se está limpiando el software de fondo o cerrar el software de aplicación de fondo. Afectará a la función de sincronización entre reloj y teléfono si se cierra.

* si desea que su reloj reciba notificaciones de terceros, debe activar los permisos de notificación.

5.3 Funciones básicas

5.3.1 Actividad diaria

El reloj mostrará el número total de pasos del usuario en el día, la distancia recorrida, las calorías quemadas el mismo día y los datos se borrarán a las 0 en punto (medianoche) todos los días.

5.3.2 Deportes

En modo deportivo: el icono de función de un solo punto le permite ingresar a modos deportivos como caminar, correr, escalar, montar a caballo, Fútbol, béisbol, tenis, salto de cuerda y deportes libres.

5.3.3



Frecuencia cardíaca

(1) Introducción de la función: Medición de la frecuencia cardíaca: El reloj medirá la frecuencia cardíaca del usuario bajo la interfaz de medición de la frecuencia cardíaca. Una vez completada la prueba, la vibración mostrará el resultado. Si no se usa la pantalla, se apagará automáticamente.

(2) Instrucciones: Medición de la frecuencia cardíaca: deslice hacia la izquierda en la interfaz principal y haga clic en el icono estático de frecuencia cardíaca para cambiar a la interfaz de medición de frecuencia cardíaca. Una vez introducida la interfaz, se iniciará la medición. Durante la medición, el valor de la interfaz será cero. Una vez completada la medición, se mostrará el valor. Si el resultado no se puede detectar, no se mostrará ningún resultado. El valor será cero aunque esté en reposo.

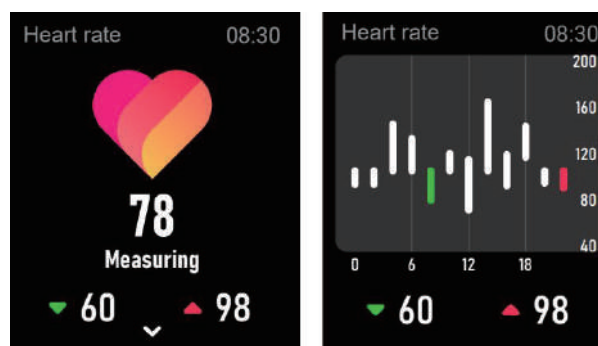

5.3.4 Temperatura

(1) Introducción de la función: Medición de temperatura: El reloj medirá la temperatura del usuario bajo la interfaz de medición de temperatura. Una vez completada la prueba, la vibración mostrará el resultado.

(2) instrucciones de uso: deslice hacia la derecha en la interfaz principal y haga clic en el icono de estática de temperatura para cambiar a la interfaz de medición de temperatura. Una vez introducida la interfaz, se iniciará la medición. La primera fila de datos es para la temperatura de la superficie corporal, que se cambia en tiempo real. La segunda fila de datos es para la temperatura corporal, que mide 60 para completar la medición. Durante la medición, el valor de interfaz se mostrará "-- -". Después de completar la medición, se mostrará el valor.

Nota: durante la prueba de temperatura corporal, la temperatura ambiente requiere dentro de 18-30°C.

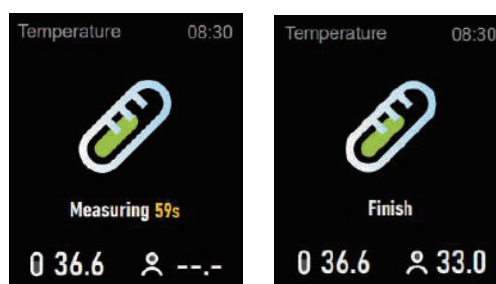

5.3.5 Juegos

Hay 8 juegos en el reloj que son divertidos y usted puede elegir uno para jugar. También puedes descargar juegos a través de la aplicación "Cubitt Jr+Teens".

5.3.6 Alarmas

Puede configurar alarmas en la aplicación, el reloj mostrará la información de alarmas. Cuando finalice el tiempo de alarma, aparecerá un icono recordatorio en el reloj. En la configuración de alarmas de la aplicación, si permite activar o desactivar las alarmas en el reloj, también puede abrirlo o cerrarlo en el reloj.

5.3.7 Hábito de deporte

Puede configurar 30 minutos diarios de recordatorio de ejercicio para formar su buen hábito.

5.3.8 Récord deportivo

Si ha realizado algún deporte y lo ha guardado, esta función mostrará la información de los récords deportivos.

5.3.9 Sueño

(1) Introducción de la función: El reloj mostrará el tiempo de sueño

del usuario en la noche anterior. (Tiempo de medición del sueño 21:30 - 12:00 del día siguiente)

(2) Instrucciones de uso: deslice la interfaz principal a la izquierda y a la derecha, haga clic en dormir para cambiar a la interfaz de sueño, donde puede ver la hora de sueño del día anterior.

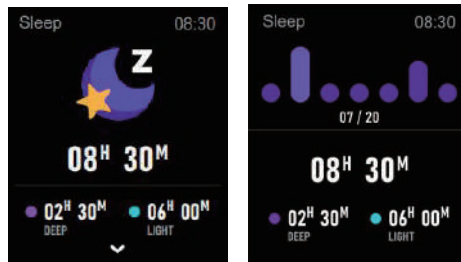

5.3.10 Fecha y hora

Puede establecer la hora, establecer la fecha, elegir el modo de visualización de la hora.

5.3.11 Presión arterial arterial (presión arterial arterial)

Cambie a la interfaz de presión arterial, una vez que entre en la interfaz de presión arterial, el brazalete comenzará a medir la presión arterial, durante el proceso de medición (alrededor de 30).

5.3.12 Oxígeno oxígeno en la sangre

Cambie a la interfaz de oxígeno de sangre. Una vez que entre en la interfaz de oxígeno de sangre, el brazalete comenzará a medir el oxígeno de sangre durante el proceso de medición (durante unos 30

años).

5.3.13 Calculadora

La entrada numérica está en el límite superior de 7 dígitos (la entrada de números negativos no se procesa), y el resultado del cálculo está dentro del límite superior de 8 dígitos. Si el resultado excede el valor calculado, se mostrará con "--" que no se puede calcular.

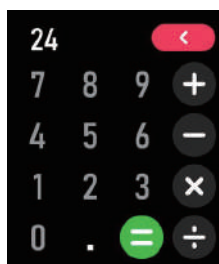

5.3.14 El tiempo

Después de conectarse con Cubitt Jr+Teens, el reloj mostrará el tiempo local.

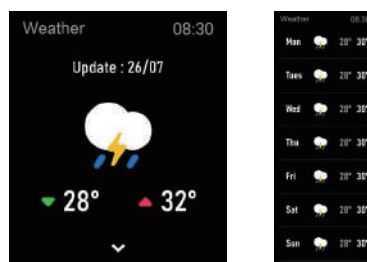

5.3.15 Temporizador

Cambie a la interfaz del temporizador, haga clic en para iniciar la sincronización. Durante el tiempo, puede iniciar/pau/ reiniciar la conmutación con un solo toque.

Cambiar a la interfaz del cronómetro, puede elegir 1min, 5min, 10min, o establecer cualquier momento que desee utilizar la función de cuenta atrás. Puede iniciar/pau/ reiniciar la conmutación con un solo toque.

5.3.16 Música

Después de conectarse con el Bluetooth, puede manipular el móvil para reproducir música y ajustar el volumen, la voz saldrá desde el teléfono móvil.

5.3.17 Estilo estilo

La interfaz de usuario incluye Style1 y Style2, puede elegir un estilo diferente para mostrar.

5.3.16 El ajuste

- **Idioma:** Incluyendo diferentes idiomas que puede elegir.
- **Visualización de la pantalla:** Incluye **Cambio de tema, Brillo, Tiempo de pantalla,** ajuste de **Activación de muñeca.**
- **No molestar:** Establezca entrar o salir del modo no molestar.
- **Vibración:** Establece la intensidad de la vibración
- **Batería:** Muestra la energía de la batería, establece el modo de **Ahorro de energía.** Cuando lo abras, el Bluetooth del reloj se desconectará.

- **Configuración de la unidad:** configure las unidades o la unidad de temperatura
- **Sistema :** Incluye idioma, versión del sistema, apagado, restablecimiento de la configuración.

6. Advertencia

Por favor tener en cuenta que los relojes inteligentes Cubitt no están diseñados con fines médicos. Si bien ofrecen varias características y funcionalidades que pueden mejorar tu vida diaria y fomentar un estilo de vida activo, no se deben utilizar como dispositivos médicos. Si tienes alguna preocupación específica relacionada con tu salud o necesitas un monitoreo médico, te recomendamos que consultes a un profesional de la salud.